



Notice d'utilisation

Robot multi-fonctions

GT-FP-04



TABLE DES MATIÈRES

Symboles	3
Utilisation	3
Consignes de sécurité	3
Contenu de l'emballage / Description de l'appareil	8
Déclaration de conformité	9
Avant la première utilisation... ..	10
Installation du robot de cuisine	10
Description générale des fonctions	11
Installation du bol sur le bloc moteur	11
Mise en place du couvercle sur le bol	11
Utiliser/changer les accessoires du disque support	11
Installer l'axe support avec le disque support ou les lames en plastique/acier	12
Fonctionnement de l'interrupteur MARCHE/ARRÊT	13
Cordon d'alimentation	13
Utilisation des accessoires	14
Râpe ou trancheuse	14
Lames en plastique/acier	15
Nettoyage et rangement	16
Dépannage	17
Quantités, durées et fonctions	17
Caractéristiques techniques	18
Remarques concernant l'environnement	18
Conditions de la garantie	19
Carte de garantie	

SYMBOLES



Danger ! Le non-respect de ces consignes peut provoquer des blessures.



Attention ! Le non-respect de ces consignes peut provoquer des dommages matériels.



Info Signale des remarques et des explications.



Cet appareil ne doit pas être jeté avec les ordures ménagères.

UTILISATION

- Le robot de cuisine sert à préparer (mélanger, découper) des aliments dans les quantités correspondant à l'utilisation normale d'un ménage. Il ne convient pas à une utilisation professionnelle, par exemple dans les restaurants ou autres lieux de restauration.
- Le robot de cuisine ne doit pas être utilisé à l'extérieur.
- L'appareil ne doit être utilisé qu'avec les accessoires fournis dans l'emballage.

CONSIGNES DE SÉCURITÉ



Pour votre sécurité, lisez attentivement le présent mode d'emploi et conservez-le pour pouvoir le consulter ultérieurement.

En cas de cession de l'appareil, veillez à remettre également le mode d'emploi.

Sécurité des enfants et de l'entourage

- Ne laissez pas les enfants utiliser cet appareil. L'appareil et son cordon d'alimentation doivent être placés hors de portée des enfants.

Cet appareil peut être utilisé par des personnes présentant des déficiences physiques, sensorielles ou mentales ou ne disposant pas d'une expérience et/ou des connaissances adéquates, à condition d'être placées sous la surveillance d'une autre personne ou d'avoir reçu des instructions pour une utilisation de l'appareil en toute sécurité et d'avoir compris les dangers qui en résultent.

- Rangez les emballages hors de portée des enfants afin d'éviter tout risque d'asphyxie par ingestion. Veillez également à ce qu'ils ne puissent pas mettre le sachet d'emballage sur la tête.
- Les enfants doivent être constamment sous surveillance afin de garantir qu'ils ne jouent pas avec l'appareil. Tenez l'appareil hors de portée des enfants !

Risque électrique



Risque d'électrocution ! La tension de marche de l'appareil est dangereuse.

La manipulation de liquides en combinaison avec des appareils électriques requiert une attention maximale !

L'une des causes les plus fréquentes d'accident domestique est le manque d'attention dans les situations de routine. Veillez à ce que vos mains soient toujours sèches lorsque vous branchez ou débranchez la fiche d'alimentation ou lors de l'utilisation de l'appareil ; dans le cas contraire, vous risquez de vous électrocuter !

- L'appareil ne doit pas être exposé à des gouttes ou des projections d'eau. Si l'appareil entre en contact avec de l'eau ou d'autres liquides, il existe un risque d'électrocution. Débranchez immédiatement l'appareil !

- **ATTENTION ! Danger de mort !** Ne plongez jamais le bloc moteur (2) dans l'eau ou dans un autre liquide ! Ne nettoyez jamais le bloc moteur (2) avec de l'eau ou des détergents !

- Ne plongez pas le bloc moteur et la fiche d'alimentation dans l'eau ou d'autres liquides. Risque de choc électrique ! N'utilisez pas non plus l'appareil à proximité de points d'eau comme un évier par exemple.

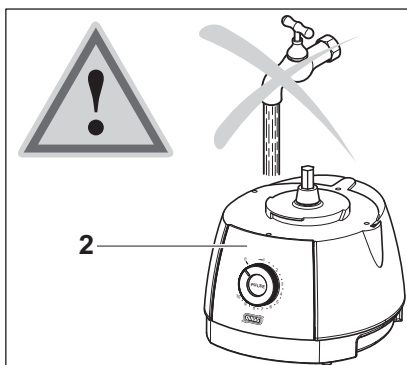

- N'utilisez pas l'appareil à l'extérieur.
- Branchez l'appareil sur une prise installée conformément aux normes et dont la tension correspond aux indications des **Caractéristiques techniques**.
- En cas d'utilisation d'une prise intermédiaire ou d'une rallonge, ces dernières doivent répondre aux normes de sécurité en vigueur. L'intensité maximale indiquée ne doit pas être dépassée. Risque d'incendie en cas de dépassement de l'intensité maximale !

- Assurez-vous que la prise est accessible afin de pouvoir la débrancher rapidement en cas d'urgence.
- N'utilisez pas l'appareil :
 - s'il est endommagé,
 - si le bol est très sale,
 - si le câble électrique ou la fiche est endommagé(e),
 - s'il est tombé.
- Déroulez entièrement le câble d'alimentation avant utilisation. Veillez à ce que le câble d'alimentation ne soit pas plié, écrasé ou abîmé par des arêtes coupantes ou des objets chauds.
- Éteignez l'appareil et débranchez la prise :
 - si vous ne l'utilisez pas et qu'il n'est pas sous surveillance,
 - après chaque utilisation,
 - avant de nettoyer ou de ranger l'appareil (laissez-le d'abord refroidir complètement),
 - en cas de problème évident pendant le fonctionnement,
 - en cas d'orage,
 - avant de mettre en place ou de remplacer des accessoires ou des pièces qui deviennent mobiles lorsque l'appareil est en marche.

Ne tirez pas sur le câble pour débrancher l'appareil. Tirez toujours sur la fiche.

- Ne procédez à aucune modification de l'appareil ou du câble d'alimentation.
- Faites réaliser les réparations uniquement par un spécialiste. Respectez les conditions de garantie.
- Si le câble d'alimentation de l'appareil est endommagé, il doit être remplacé par le fabricant, par le SAV de celui-ci ou par un spécialiste, afin d'éviter tout risque.
- L'appareil ne doit pas être raccordé à une minuterie ou à un système à distance, comme un interrupteur crépusculaire ou une prise sans fil. Risque d'incendie en cas de surcharge ou de dysfonctionnement.

Risque de blessure



Risque de blessure ! Ne jamais mettre en place l'axe (5) et les accessoires sans le bol sur l'entraînement (3). Si l'interrupteur de sécurité se bloque ou est défectueux, le moteur peut se mettre en marche et les accessoires risquent de provoquer de graves blessures.

Risque de blessure ! Les accessoires possèdent des arêtes tranchantes. Faites attention à ne pas vous blesser lorsque vous changez d'accessoires. Faites attention lors de leur mise en place, de leur retrait et de leur nettoyage. Ne touchez jamais les accessoires tranchants à mains nues.

ATTENTION : Ne mettez jamais les mains dans le bol du robot si celui-ci se trouve sur le bloc moteur (2) et que le bloc moteur est branché sur le secteur.

N'utilisez pas d'ustensile de cuisine pour remuer ou sortir des aliments dans le bol du robot si celui-ci se trouve sur le bloc moteur (1) et que le bloc moteur est branché sur le secteur.

Lorsque les aliments sont prêts, débranchez TOUJOURS d'abord le bloc moteur du secteur avant de retirer le bol.

Le système de sécurité de l'appareil ne doit pas être désactivé par des moyens mécaniques ou électriques.

- Ne déplacez pas l'appareil en cours d'utilisation.
- Attendez que le processus de mélange ou de coupe soit entièrement terminé pour ouvrir le couvercle.
- Attention ! Évitez tout contact avec les accessoires en mouvement. Attention aux cheveux longs, aux bijoux ou aux vêtements qui peuvent être happés par les pièces mobiles !
- Ne laissez pas le câble d'alimentation entrer en contact avec des surfaces chaudes, par exemple plaques de cuisson, et veillez à ce qu'il ne soit ni plié, ni écrasé.
- Ne laissez pas le câble d'alimentation pendre par-dessus le rebord d'une table ou d'un plan de travail.
- Posez le câble électrique de manière à éviter tout risque de trébuchement.
- Laissez refroidir les aliments chauffés avant leur préparation à l'aide de cet appareil (température maximale : 75 °C).
- Débranchez l'appareil de sa prise lorsque vous avez fini votre préparation ou lorsque vous ne voulez plus utiliser l'appareil.

- Ne tentez jamais d'ouvrir ou de réparer vous-même le bloc moteur (2). Toutes les réparations doivent être effectuées par notre SAV ou un réparateur qualifié.
- Vérifiez régulièrement l'absence de dommages au niveau de l'appareil et du câble d'alimentation. Cessez immédiatement d'utiliser l'appareil si vous constatez des dommages. Ne pas ouvrir l'appareil ! Les réparations doivent être effectuées exclusivement par notre SAV ou un réparateur qualifié.
- Utilisez exclusivement les accessoires d'origine. L'utilisation d'accessoires d'un autre fabricant présente un risque accru d'accident. Nous déclinons toute responsabilité en cas d'accident ou de dommages causés par les accessoires d'un autre fabricant.
- Utilisez l'appareil uniquement selon les instructions indiquées afin d'éviter tout risque de blessure.
- Soyez prudent lorsque vous manipulez les lames coupantes en vidant et en nettoyant le bol.

Dommmages matériels possibles

- Posez l'appareil sur une surface plane et stable. Assurez-vous que l'appareil est suffisamment éloigné des sources de forte chaleur telles que plaques de cuisson, conduites de chauffage, etc.
- N'installez pas l'appareil sous un meuble de cuisine ou dans un coin. L'espace au-dessus de l'appareil doit être dégagé.
- Ne posez aucun objet, comme des torchons par ex., sur l'appareil.
- L'appareil est doté de pieds en caoutchouc antidérapants (ventouses). Étant donné que les surfaces des meubles ou des sols sont constituées des matériaux les plus divers et qu'elles doivent être traitées avec des produits d'entretien très différents, il n'est pas totalement exclu que certains de ces produits contiennent des substances susceptibles de détériorer les pieds en caoutchouc. Le cas échéant, placez un support antidérapant sous les pieds de l'appareil.
- Ne mettez jamais le bol au four à micro-ondes.
- Pour le nettoyage, n'utilisez pas de détergents chimiques agressifs, ni de produits abrasifs, d'éponges dures, etc.
- Respectez les quantités maximales de remplissage correspondant aux différents accessoires (voir aussi « Caractéristiques techniques »).
- Pour mixer ou hacher, n'utilisez pas d'aliments congelés ni d'aliments avec un noyau dur (comme les cerises par exemple).

CONTENU DE L'EMBALLAGE / DESCRIPTION DE L'APPAREIL

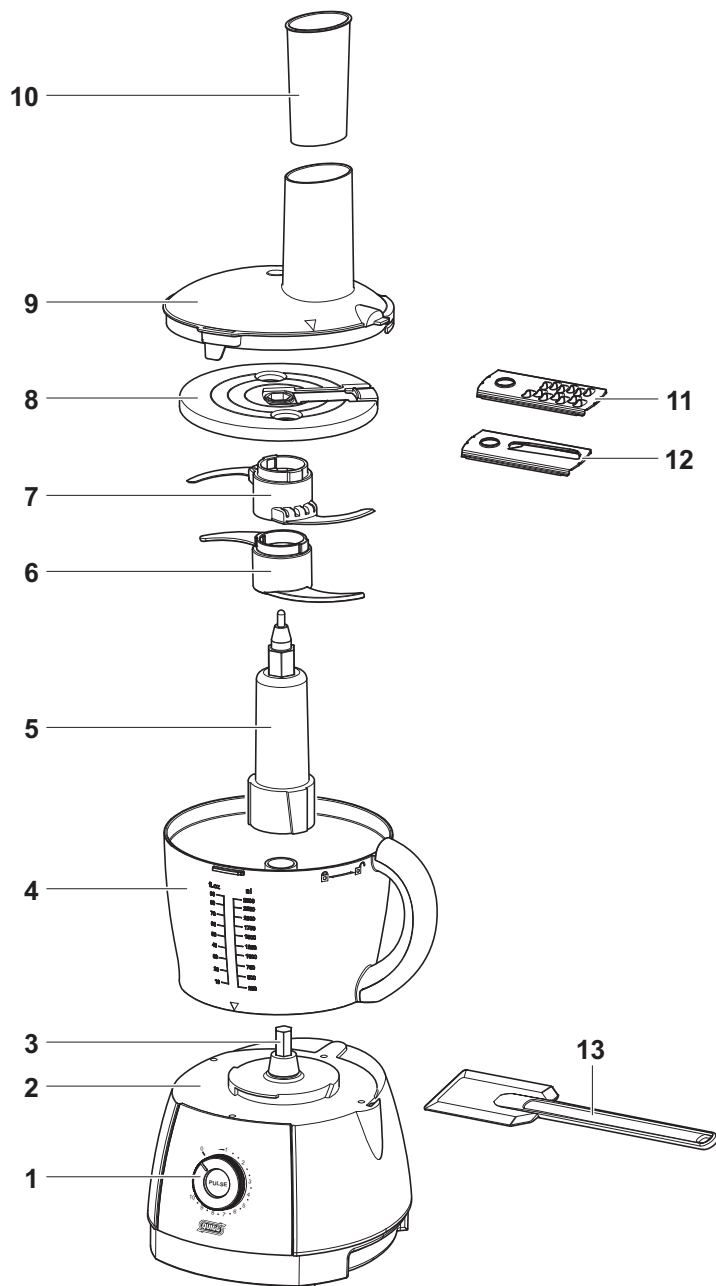

CONTENU DE L'EMBALLAGE / DESCRIPTION DE L'APPAREIL

- 1 Interrupteur MARCHE/ARRÊT (O / 1 - 10 / PULSE)
 - 2 Bloc moteur
 - 3 Axe d'entraînement
 - 4 Bol (max. 2500 ml)
 - 5 Axe support
 - 6 Lames en plastique
 - 7 Lames en acier
 - 8 Disque support
 - 9 Couvercle du bol avec orifice de remplissage
 - 10 Poussoir
 - 11 Râpe
 - 12 Trancheuse
 - 13 Spatule
- Notice d'utilisation avec bon de garantie

Si l'une des pièces indiquées est manquante, veuillez vous adresser à notre SAV.
Les instructions d'utilisation peuvent aussi être téléchargées sous forme de
fichier PDF sur notre site Internet www.gt-support.de.

DÉCLARATION DE CONFORMITÉ

Ce produit est certifié conforme aux normes prévues par la loi.
Vous trouverez la déclaration de conformité intégrale sur Internet à l'adresse
www.gt-support.de.

Fabriqué pour : (pas l'adresse du SAV !) :
PANA S.A.S.
85, Rue de la Victoire, F-75009 Paris
par :
Globaltronics GmbH & Co. KG
Domstr. 19, 20095 Hamburg, Germany

AVANT LA PREMIERE UTILISATION...

 **Branchez l'appareil sur une prise installée conformément aux normes et facilement accessible, dont la tension correspond aux indications de la plaque signalétique de l'appareil. La prise doit rester accessible également après le branchement de l'appareil.**

Avant la première utilisation du robot, rincez toutes les pièces (sauf le bloc moteur (2)) à l'eau tiède et séchez-les soigneusement.

N'utilisez pas de détergent agressif. Les surfaces risquent d'être rayées ou de ternir.

 **ATTENTION ! Ne plongez jamais le bloc moteur (2) dans l'eau ou dans un autre liquide et ne le nettoyez jamais avec de l'eau ou un produit détergent !**

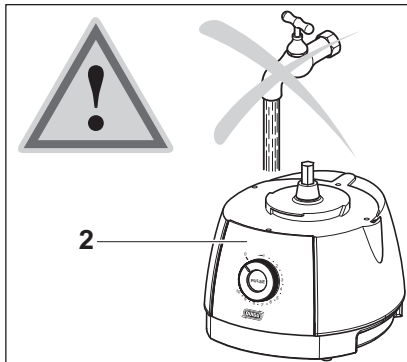

Installation du robot de cuisine

- Posez le bloc moteur (2) sur une surface stable. Choisissez une surface bien lisse. Le robot est doté de ventouses qui permettent de bien le maintenir en place sur une surface lisse.
- Contrôlez la position de l'interrupteur MARCHE/ARRÊT (1). L'interrupteur MARCHE/ARRÊT doit toujours se trouver sur la position « 0 » avant de brancher l'appareil sur le secteur.
- Assurez-vous que la prise de branchement se trouve à proximité de l'appareil et est accessible facilement.

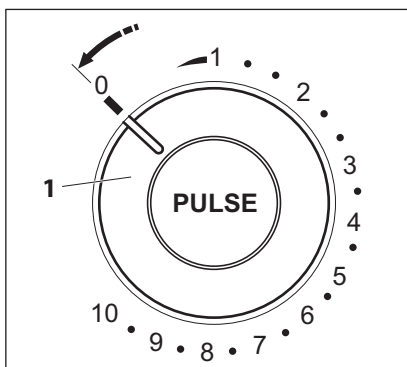

Attendez avant de brancher l'appareil sur le secteur.

Pour vous familiariser avec les différentes fonctions du robot avant de l'utiliser, lisez la section « Description générale des fonctions ».

DESCRIPTION GENERALE DES FONCTIONS

L'appareil est équipé d'un système de sécurité : il peut être mis en marche uniquement si le bol et son couvercle sont en place et correctement enclenchés. Pour cela, respectez les repères sur le bloc moteur, le bol et le couvercle.

Installation du bol sur le bloc moteur

- Installez le bol en alignant le triangle (B) sur le triangle (A) du bloc moteur et tournez dans le sens des aiguilles d'une montre jusqu'à la butée.

Mise en place du couvercle sur le bol

- Alignez le triangle (D) du couvercle sur le symbole de cadenas ouvert (C) du bol.
- Tournez le couvercle dans le sens des aiguilles d'une montre jusqu'à ce que le triangle (D) soit placé au centre sur le symbole de cadenas fermé (C).

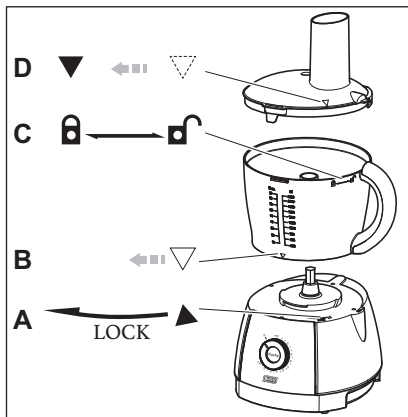

Utiliser/changer les accessoires du disque support

- Les accessoires peuvent être insérés dans le disque support comme indiqué sur l'illustration. Attention : les accessoires doivent être insérés entièrement jusqu'à la butée.



Risque de blessure ! Les accessoires possèdent des arêtes tranchantes. Faites attention à ne pas vous blesser lorsque vous changez d'accessoires. Poussez l'accessoire uniquement au niveau de l'orifice en étant prudent.

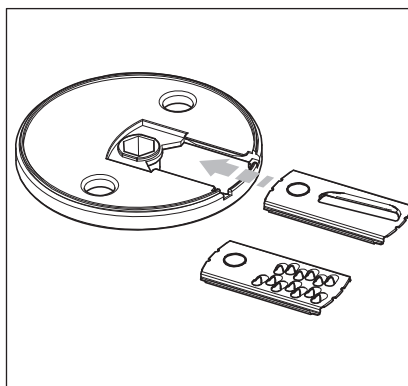

Installer l'axe support avec le disque support ou les lames en plastique/acier



L'axe support (5) sert à installer les lames en plastique (6) **OU** les lames en acier (7) **OU** le disque support (8) avec l'accessoire correspondant.

Ne jamais utiliser plusieurs accessoires en même temps sur l'axe support !

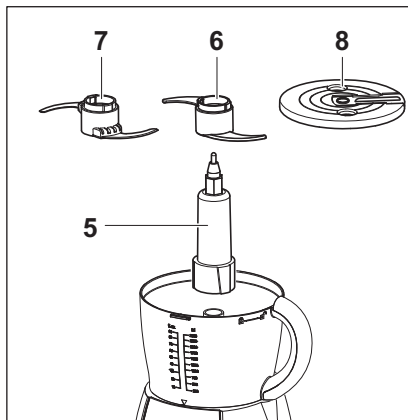

- Installez le bol comme indiqué sur le bloc moteur.
- Installez l'axe support (5), si nécessaire tournez-le légèrement, jusqu'à ce qu'il glisse entièrement vers le fond du bol.
- Placez l'accessoire correspondant (6 OU 7 OU 8) sur l'axe support, également en le tournant légèrement si nécessaire, jusqu'à ce qu'il glisse entièrement sur l'axe support.



Risque de blessure ! Les lames en acier (7) et les accessoires du disque support (8) sont très coupants ! Faites attention lors de leur mise en place, de leur retrait et de leur nettoyage. Ne touchez jamais les accessoires tranchants à mains nues.

- Mettez le couvercle en place sur le bol comme indiqué.

Fonctionnement de l'interrupteur MARCHÉ/ARRÊT

- Tournez l'interrupteur MARCHÉ/ARRÊT (1) dans le sens des aiguilles d'une montre en partant de la position 0 pour démarrer l'appareil.

La vitesse de rotation (1 = minimum et 10 = maximum) peut être réglée de 1 à 10.

- À n'importe quelle vitesse, une pression sur **PULSE** (14) fait accélérer le moteur à la vitesse maximale. La vitesse revient au réglage précédent lorsque vous relâchez le bouton.
- Le bouton **PULSE** (14) ne fonctionne pas si l'interrupteur MARCHÉ/ARRÊT (1) est sur la position 0 (ARRÊT).

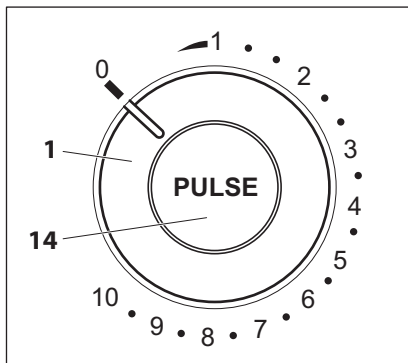

ATTENTION : la durée maximale d'utilisation est de 1 minute. Si vous utilisez l'appareil pendant 1 minute sans interruption, laissez-le refroidir pendant 30 minutes avant de le remettre en marche.

Cordon d'alimentation

La partie inférieure du bloc moteur intègre un dispositif pour ranger le cordon d'alimentation.

- Enroulez le cordon autour de ce dispositif avant de ranger l'appareil.

UTILISATION DES ACCESSOIRES

Râpe ou trancheuse

- Utilisez ces accessoires pour découper des carottes ou des pommes de terre en rondelles ou pour râper des fromages à pâte dure ou des pommes de terre par exemple, voir tableau pages 17-18. Pour cela, utilisez les vitesses 2 à 5.
- Remplissez le bol à travers l'ouverture du couvercle. Utilisez ensuite le poussoir (10) pour pousser les ingrédients dans le bol.
- Remplissez le bol avec 500 g d'aliments au maximum.
- Nettoyez tous les éléments après chaque utilisation.
- Respectez la durée maximale de fonctionnement de 1 minute.



Utilisez exclusivement le poussoir (10) pour pousser les aliments vers le bas dans le bol. Ne poussez pas les aliments avec les doigts ou un autre objet.

Avec ce mode de fonctionnement, utilisez uniquement les vitesses faibles à moyennes.

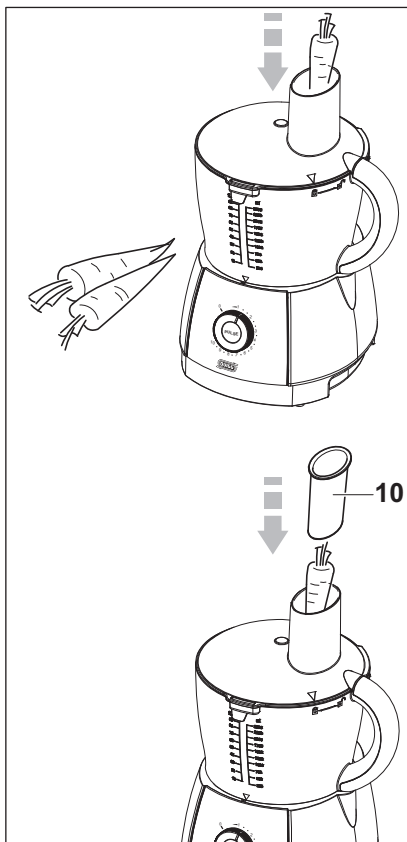

Lames en plastique/acier

- Utilisez les lames en acier pour hacher et découper des aliments, mais aussi pour mélanger, voir tableau pages 17-18. Pour cela, utilisez le bouton **PULSE** ou les vitesses 5 à 10.
- Préparez les ingrédients en les coupant en dés d'environ 2 cm.



N'utilisez pas l'ensemble de lames en acier pour broyer du chocolat, des glaçons ou des épices très dures (muscade par ex.).

- Utilisez les lames en plastique pour mélanger des ingrédients, par exemple pour faire de la pâte à crêpe. Pour cela, utilisez les vitesses 1 à 2.
- Nettoyez tous les éléments après chaque utilisation.
- Respectez la durée maximale de fonctionnement de 1 minute.

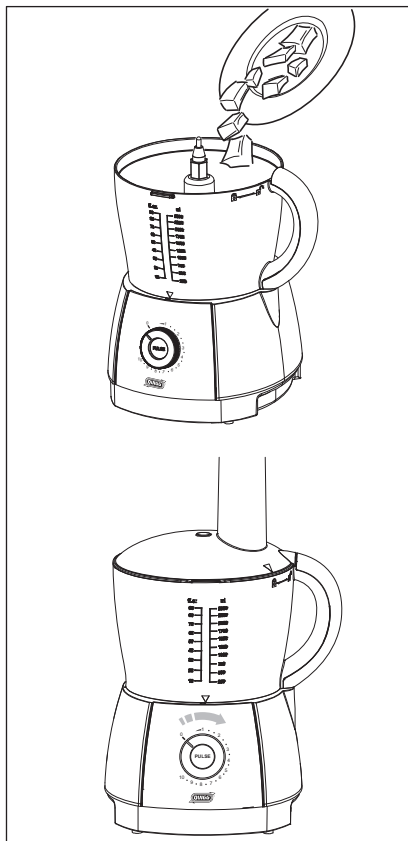

NETTOYAGE ET RANGEMENT



Ne plongez pas le bloc moteur (2) dans l'eau ou d'autres liquides. **Risque de choc électrique !**

Débranchez l'appareil avant de le nettoyer.

Vérifiez régulièrement l'absence de dommages au niveau du câble d'alimentation.

Ne tentez jamais d'ouvrir ou de réparer vous-même l'appareil.

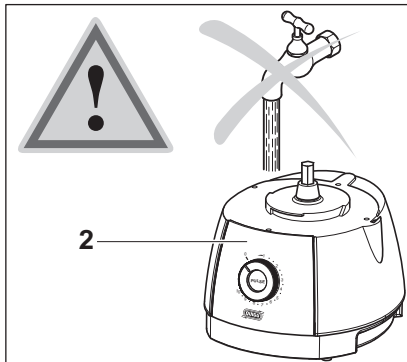

Pour le nettoyage, n'utilisez pas d'objet métallique, de détergents chimiques agressifs, ni de produits abrasifs, d'éponges dures, etc.

Nettoyez le robot de cuisine après chaque utilisation.

- Nettoyez les accessoires utilisés à l'eau tiède additionnée d'un peu de liquide vaisselle.
- Utilisez un chiffon doux pour bien sécher toutes les pièces.



N'utilisez pas de détergent agressif. Les surfaces risquent d'être rayées ou de ternir.

Tous les accessoires peuvent aussi être nettoyés au lave-vaisselle. Placez-les dans le panier supérieur de votre lave-vaisselle et choisissez un programme dont la température est inférieure à 50 °C.

- Nettoyez la zone autour de l'interrupteur de sécurité (voir flèche) à l'aide d'un pinceau.



Des corps étrangers peuvent perturber le fonctionnement et provoquer la mise en marche de l'appareil de manière involontaire, même sans la présence du bol. Risque de blessure !

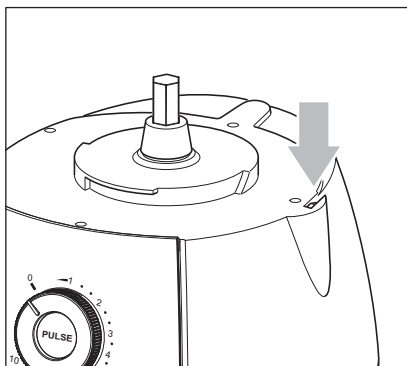



- Rangez l'appareil à l'intérieur dans un endroit sec, hors de portée des enfants.
- Les accessoires du robot peuvent être rangés dans le bol pour gagner de la place.

DÉPANNAGE

Observation	Solution possible
L'appareil ne fonctionne pas.	L'appareil est-il bien branché sur le secteur ? Branchez l'appareil. L'interrupteur de sécurité de l'appareil n'est pas enclenché ? Le bol ou le couvercle ne sont pas bien en place, voir page 11.
L'appareil s'arrête brusquement.	Surcharge ? Éteignez l'appareil, débranchez-le du secteur et laissez-le refroidir, voir page 13. Réduisez la quantité d'aliments.
Odeur inhabituelle dégagée par le bloc moteur.	Surcharge ? Éteignez l'appareil, débranchez-le du secteur et laissez-le refroidir pendant 60 minutes. Respectez la durée maximale de fonctionnement de 1 minute.

QUANTITES, DUREES ET FONCTIONS

		 Quantité	 Durée	 Fonction
Lames en acier (7)	Oignons	500 g	50 s	Vitesse 5 - 10
	Viande	500 g	50 s	Vitesse 5 - 10
	Jambon	400 g	50 s	Vitesse 5 - 10
	Amandes	200 g	40 s	Vitesse 5 - 10
	Noisettes	200 g	40 s	Vitesse 5 - 10
	Noix	200 g	40 s	Vitesse 5 - 10

Lames en plastique (6)	Pétrissage de pâte	1000 g	60 s	Vitesse 1 bis 2
	Jaune d'œuf	10 jaunes	40 s	Vitesse 1 bis 2
	Fraises	300 g	45 s	Vitesse 1 bis 2
Trancheuse (12) ou râpe (11)	Pommes de terre	500 g	60 s	Vitesse 2 bis 5
	Melon	500 g	60 s	Vitesse 2 bis 5
	Carottes	500 g	60 s	Vitesse 2 bis 5



Utilisez les autres ingrédients de consistance analogue conformément au tableau.

CARACTÉRISTIQUES TECHNIQUES

Tension secteur :	220-240 V~, 50 Hz
Puissance absorbée :	700 W
Capacité maximale du bol :	2,5 l
Longueur du câble d'alimentation :	ca. 100 cm
Classe de protection :	II

Nos produits font l'objet d'une amélioration et d'un développement permanents : des modifications techniques et de l'aspect extérieur sont donc possibles.

REMARQUES CONCERNANT L'ENVIRONNEMENT

Les appareils électriques ne doivent pas être éliminés avec les ordures ménagères.



Le symbole de poubelle barrée signifie que le produit doit faire l'objet d'une collecte séparée sur le territoire de l'Union européenne.

■ Adressez-vous aux services de votre commune ou consultez les pages jaunes pour obtenir des informations sur l'élimination des déchets et localiser le centre de recyclage le plus proche de chez vous.

Pour éviter tout risque lié à l'utilisation d'un appareil défectueux, coupez le câble d'alimentation avant l'élimination.



ATTENTION ! Débranchez la prise du secteur avant de couper le câble de l'appareil. Danger de mort par électrocution !

CONDITIONS DE LA GARANTIE

Chère cliente, cher client,

Nos produits sont soumis à des contrôles de qualité rigoureux. Si malgré ces contrôles, votre appareil ne fonctionne pas correctement, nous vous demandons de contacter le SAV indiqué ci-dessous.

Dans le cas d'une réclamation veuillez contacter notre hotline de SAV au préalable par téléphone, qui vous renseignera sur les modalités. S'il vous plaît, n'envoyez pas votre article sans appel préalable !

**Globaltronics Service Center
c/o Kleyling SAS / Zeitlos GmbH
Transports Internationaux
RN 415
68600 Algolsheim**

Hotline : 01 40 82 92 26

Mail : gt-support@zeitlos-vertrieb.de

Conditions de garantie (sans pour autant réduire les droits légaux) :

1. La garantie a une durée maximum de 3 ans à compter de la date d'achat du produit. La garantie consiste soit en la réparation des défauts de matériaux et de fabrication ou en l'échange du produit. Ce service est gratuit.
2. Les défauts doivent être signalés rapidement. Toute réclamation au delà de la durée de la garantie ne peut être prise en compte, sauf si elle intervient dans un délai de 2 semaines, à l'expiration de celle-ci.
3. Vous devez envoyer le produit défectueux accompagné de la carte de garantie et du ticket de caisse au service après-vente **sans payer le port**. Si le défaut est couvert par la garantie, vous recevrez l'appareil réparé ou un nouvel appareil. Ceci est également valable pour les réparations à domicile.

Veuillez noter que notre garantie n'est plus valable en cas de défaut d'utilisation, de non suivi des mesures de sécurité, de force majeure, de piles coulantes, d'une température ambiante trop élevée, si le produit a subi des chocs ou a fait l'objet d'une réparation par un SAV non mentionné sur la carte de garantie.

Dans le cas d'un défaut non garanti, les frais de réparations seront à votre charge. Il est néanmoins possible de s'adresser au SAV mentionné.



CARTE DE GARANTIE



En cas de garantie, veuillez la remplir et l'envoyer impérativement avec le produit et le ticket de caisse. Valable pendant 3 ans à partir de la date d'achat du produit.

Article : Robot multi-fonctions (GT-FP-04)

Type de panne : _____

Acheté chez (joindre le ticket de caisse) : _____

Acheteur

Nom : _____

Rue : _____

Code postal, lieu : _____

Téléphone/Mail : _____

Signature : _____

**Globaltronics Service Center
c/o Kleyling SAS / Zeitlos GmbH
Transports Internationaux
RN 415
68600 Alolsheim**

Hotline : 01 40 82 92 26

Mail : gt-support@zeitlos-vertrieb.de

E47045

38/14B







